

ПИЛА БЕНЗИНОВАЯ ЦЕПНАЯ



ECO 45-15

ECO 52-15

ECO 52-18

ECO 58-18



УВАЖАЕМЫЙ ПОКУПАТЕЛЬ!

Выражаем Вам признательность за выбор и приобретение изделия, отличающегося высокой надежностью и эффективностью в работе. Мы уверены, что наше изделие будет надежно служить Вам в течение многих лет. Пожалуйста, обратите Ваше внимание на то, что эффективная и безопасная работа, также надлежащее техническое обслуживание возможно только после внимательного изучения Вами данного руководства пользователя.

Внимательно прочитайте инструкцию по эксплуатации и следуйте ее указаниям. Используйте данное руководство для ознакомления с бензиновой цепной пилой (далее в тексте могут быть использованы технические названия – бензопила, машина, инструмент, изделие), ее правильным использованием и требованиями безопасности.

Храните данное руководство в надежном месте.

1. ОБЩИЕ СВЕДЕНИЯ

Бензиновая цепная пила (далее в тексте могут быть использованы технические названия – бензопила, машина, инструмент, изделие), предназначена для распила древесины разных пород деревьев и изделий из древесных материалов.

Режим работы: повторно-кратковременный; эксплуатация под контролем оператора. Место применения пилы - открытые пространства.

Инструмент соответствует нижеследующим нормам технического контроля, а также нормам безопасности: технического регламента Таможенного Союза ТР ТС 010/2011 «о безопасности машин и оборудования»

Данный инструмент предназначен для использования только в бытовых целях. Бытовой тип инструмента подразумевает использование его для бытовых нужд не более 20 (двадцати) часов в неделю, при этом на каждые 15-20 минут непрерывной работы рекомендуется совершать паузу 3-5 мин для отдыха, очистки и охлаждения инструмента.

ВНИМАНИЕ! В связи с постоянным техническим совершенствованием конструкции изделия, возможны некоторые отличия между приобретенным Вами изделием и сведениями, приведенными в инструкции, не влияющие на его основные технические параметры и правила эксплуатации.

ВНИМАНИЕ! Инструмент не предназначен для профессионального использования!

2. ПРАВИЛА БЕЗОПАСНОСТИ

В данном разделе описываются основные правила безопасной и эффективной работы с пилой. Однако данная информация никогда не может заменить подготовки и практического опыта пользователя.

Если Вы в какой-либо ситуации почувствуете себя неуверенно, обратитесь за советом к специалисту. Обратитесь в специализированный магазин по продаже пил, в сервисную мастерскую или к опытному пользователю.

Обратите внимание на отдачу. Это -рывок шины в верхнем направлении, происходящий тогда, когда цепь в конце шины касается другого предмета. По этой причине вы можете не справиться с управлением бензопилой и получить серьезные травмы.

Соблюдайте вышеприведенные правила, но в тоже время не работайте в условиях, когда вы не сможете позвать на помощь при несчастном случае. Не работайте с пилой в плохих погодных условиях, таких как: густой туман, сильный дождь, резкий ветер, сильный холод, и т.д. Работа в плохую погоду сильно утомляет и вызывает дополнительный риск.

Будьте особенно внимательны при обрезке мелких ветвей и старайтесь избегать пиления кустарника (т.е. большого количества мелких ветвей одновременно). Мелкие ветки могут быть захвачены цепью и отброшены в вашем направлении.

Будьте максимально осторожны при пилении веток или бревен, находящихся в напряжении. Бревно или ветка может неожиданно вернуться в свое исходное положение до или после того момента, как вы их отпилили.

Если Вы стоите с неправильной стороны или начали пилить в неправильном положении, ветка или бревно могут ударить Вас или пилу. Это может привести к потере контроля за ситуацией и серьезным происшествиям.

Работайте с перерывами, чтобы не допустить перегрева инструмента. Поддерживайте повторно кратковременный интервал работы, т.е. на каждые 15-20 минут непрерывной работы, совершайте паузу около 3-5 минут, для отдыха, очистки и охлаждения инструмента.

Во всех случаях нарушения нормальной работы инструмента, например: падение оборотов двигателя, изменение шума, появление постороннего запаха, дыма, вибрации, стука - прекратите работу и обратитесь в сервисный центр.

При эксплуатации бензопилы в зимних условиях необходимо:

В зимних условиях эксплуатации желательно чаще производить дозаправку бака, держать его по возможности всегда полным. Это позволяет избежать излишнего содержания воды в топливе, конденсирующейся на стенках полупустого бака.

Сливать из топливного бака остатки, во избежание образования наледи в топливопроводе.

Периодически очищать карбюратор от грязи и кристаллов льда.

При переноске бензопилы избегать ее погружения в снег.

Очистить от снега и опилок корпус пилы.

Проверить бензопровод на поступление топлива к карбюратору (кристаллы льда, скапливаясь в бензопроводе, закрывают его проходное сечение), при необходимости прочистить.

Заносить пилу на хранение в теплое помещение сразу после выполнения работы, чтобы избежать обледенения карбюратора.

Для обеспечения легкого запуска двигателя бензопилы при низких

температурах (до - 10°C) бензопилу целесообразно выдержать некоторое время в отапливаемом помещении. Не рекомендуется эксплуатировать пилу при температуре ниже - 10°C.

При эксплуатации пилы в зимний период, после остановки двигателя рекомендуется сразу вносить пилу для хранения в теплое помещение. Это предотвратит образование ледяной пробки из водяных паров внутри двигателя (обледенение сапуна, карбюратора и т.п.), а так же облегчит последующий запуск пилы.

Во время работы пилы образование ледяной пробки невозможно, т.к. циркулирующий в двигателе воздух нагревается до рабочей температуры, циркуляция воздуха постоянна и температура таких потоков выше 60°C.

Если же обледенение двигателя во время хранения произошло – такой двигатель запрещается запускать! Вероятен его выход из строя (выбивание пластин клапана, сапуна и т.п.). Это является последствием несоблюдения температурного режима эксплуатации.

Разогрев двигателя огнем паяльной лампы не допускается! Поместите пилу в теплое помещение на несколько часов, до набора комнатной температуры.

Техника валки деревьев.

Падающее дерево может нанести серьезные повреждения всему, что встретится на его пути - машине, дому, ограждению, линии электропередач или другому дереву.

Существует способ заставить дерево упасть в нужном направлении, поэтому сначала решите, что это будет за направление.

Прежде чем приступить к валке, расчистите место вокруг дерева от помех.

Вам понадобится принять устойчивую позу для начала пиления, расположившись таким образом, чтобы пила во время работы не наткнулась на какое-либо препятствие.

Затем выберите путь к отходу.

Когда дерево начнет падать, путь отхода должен быть направлен по диагонали в сторону, противоположную направлению падения, под углом 45 градусов, и Вы должны отойти минимум на 3 метра от ствола, чтобы



уклониться, если ствол дерева отскочит через пень назад.

Для валки делаются три пропила. Прежде всего, направляющий подпил, состоящий из верхнего и нижнего пропилов.

После этого делается "основной подпил".

Правильно выполняя эти пропилы, Вы можете достаточно точно контролировать направление падения.

Направляющий подпил

Первым делается верхний пропил. Встаньте справа от дерева и сделайте пропил сверху вниз под углом.

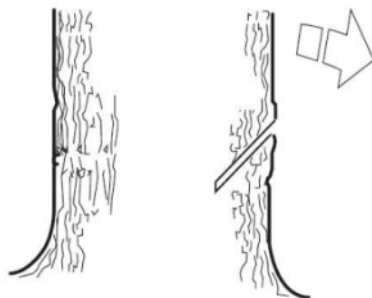

После этого делается нижний пропил так, чтобы он сошелся с концом верхнего пропила. Направляющий пропил делается на глубину 1/4 ствола и угол между верхним и нижним пропилом должен быть не меньше чем 45 градусов.

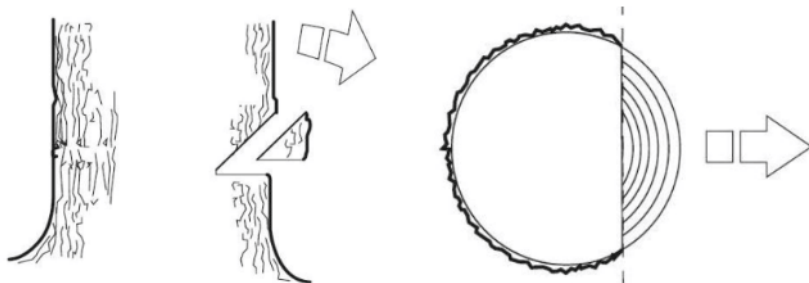

Линия, на которой сходятся два этих пропила, называется направляющей линией. Эта линия должна быть строго горизонтальной и составлять прямой угол (90 градусов) к предполагаемому направлению падения.

Основной пропил.

Основной пропил выполняется с противоположной стороны дерева, и должен быть строго горизонтальным.

Встаньте с левой стороны от дерева и сделайте пропил нижней кромкой пильного полотна.

Сделайте основной пропил на 3-5 см выше плоскости направляющего пропила.

Работайте на полной мощности и вводите пильное полотно в ствол дерева постепенно, плавным движением.

Следите за тем, чтобы дерево не начало перемещаться в направлении, противоположном предполагаемому направлению падения.

Как только пропил станет достаточно глубоким, загоните в него клин.

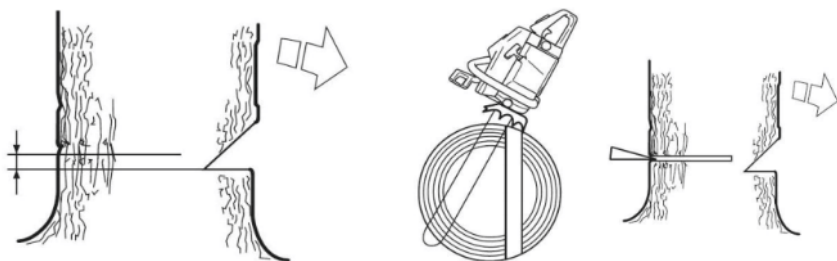

Обрезка ветвей и сучьев.

ВНИМАНИЕ! Большинство случаев отскока пилы происходит при обрезке сучьев! Обратите особое внимание на положение зоны возможной отдачи пильной цепи при обрезке сучьев, находящихся под нагрузкой или в напряжении!

Обрезка - это процесс удаления ветвей с поваленного дерева. Процесс обрезки ветвей и сучьев с упавшего дерева очень похож на процесс раскряжевки.

Будьте осторожны, чтобы носок пильной шины не коснулся других веток.

Всегда держите пилу обеими руками. Во время пиления не держите бензопилу над головой или с пильной шиной, расположенной вертикально. В этом случае, если пила вдруг испытает обратный удар, у Вас может не быть достаточного контроля над инструментом.

Оставьте большие сучья под деревом как опору: это поможет осуществлять раскряжевку. Распиливая ветви находящиеся под нагрузкой, срезайте их последовательно; начиная с нижних, во избежание зацепления пилы.

Спиливайте ветки, на которые дерево опирается, в последнюю очередь.

Для удобства, подложите опоры под ствол дерева.



Раскряжевка.

Раскряжевка - это распиливание бревна или поваленного дерева на части.

Существуют несколько основных правил, которые применяются ко всем действиям по раскряжевке. Всегда держите бензопилу двумя руками за ручки.

Подоприте бревно, используйте опоры, если это возможно. При раскряжевке на склоне всегда стойте на возвышенности.

Не стойте на бревне!

Если бревно полностью лежит на земле:

Выполняйте пиление, начиная с верхней части бревна.

Следите за тем, чтобы цепь не коснулась грунта.



Если бревно упирается в грунт одним концом:

Начинайте пиление снизу: сделайте пропил на $1/3$ диаметре бревна. Это не даст бревну расколоться. Затем пилите сверху. Продолжайте пиление до встречи двух пропилов. Так Вы сможете избежать защемления пилы.



Если бревно опирается на два конца:

Начинайте пиление сверху: сделайте пропил на $1/3$ диаметра бревна, чтобы избежать защемления пилы.

Заканчивать пиление следует снизу до встречи двух пропилов. Это позволит избежать защемления.



ВНИМАНИЕ! При распиливании бревен лучше всего использовать «козлы» в качестве опоры. Если у Вас нет такой возможности, используйте в качестве опоры толстые сучья распиливаемого ствола или другие бревна. Убедитесь, что во время пиления бревно надежно закреплено на опоре.

3. ЗНАКИ БЕЗОПАСНОСТИ

	<p>Внимательно прочитайте правила безопасности и эксплуатации. Следуйте изложенным в них указаниям. Несоблюдение приведенных ниже правил может привести к серьезным травмам.</p>
	<p>Внимание! Важная информация! Данное условие обязательно для выполнения!</p>
	<p>Обязательно пользуйтесь средствами защиты лица и органов зрения (защитные очки, маски). Обязательно пользуйтесь средствами защиты слуха (наушники, беруши и т.п.)!</p>
	<p>Обязательно используйте защитную экипировку во время работы! Защитный шлем или каска для головы предохранят голову от травм.</p>
	<p>Заправляйте пилу только топливной смесью,(масло для 2-ух тактных двигателей/бензин АИ-92) в пропорции, как у казано на этикетке бутылки с маслом.</p>
	<p>Заводите пилу при помощи ручного стартера.</p>
	<p>Пила имеет ручной тормоз цепи. Тормоз срабатывает при отводе вперед передней защитной рукоятки.</p>
	<p>Перед запуском двигателя, нажмите несколько раз на кнопку ручной подкачки топлива (праймер).</p>
	<p>Гарантированный уровень мощности звука.</p>
	<p>Соответствует требованиям технических регламентов Таможенного союза.</p>

Таблица 1

4. КОМПЛЕКТНОСТЬ

Бензиновая пила	1 шт.
Направляющая шина цепи	1 шт.
Пильная цепь	1 шт.
Набор инструментов	1 шт.
Инструкция по эксплуатации	1 шт.

Таблица 2

5. ТЕХНИЧЕСКИЕ ХАРАКТЕРИСТИКИ

Бензопила ЕСО	ЕСО-45-15	ЕСО-52-15	ЕСО-52-18	ЕСО-58-18
Мощность, л.с. / кВт	2,2 / 1,6	2,4 / 1,8	2,4 / 1,8	2,6 / 2,1
Тип двигателя	двухтактный			
Длина шины, см / дюймы	38 / 15	38 / 15	45 / 18	45 / 18
Шаг цепи, дюймы / звезда	0,325	0,325	0,325	0,325
Ширина паза, мм / дюймы	1,5 / 0,058	1,5 / 0,058	1,5 / 0,058	1,5 / 0,058
Количество звеньев	64	64	72	72
Объем цилиндра, см ³	45	52	52	58
Диаметр цилиндра, мм	43	45	45	45,2
Обороты холостого хода, об./мин.	2800	2800	2800	2800
Макс. Скорость вращения цепи, об./мин.	11500	11500	11500	11500
Легкий пуск	+	+	+	+
Аварийный тормоз цепи	+	+	+	+
Толщина цепи, мм	1,3 / 1,5	1,3 / 1,5	1,3 / 1,5	1,3 / 1,5
Объем масляного бака, мл.	260	260	260	260
Емкость топливного бака, мл.	550	550	550	550
Расход топлива, л/ч	1	1	1	1
Тип топлива	Смесь бензина (октановое число не менее 90) и масло для двухтактных двигателей (см.инструкцию на упаковке масла)			
Комплектация	Пила - 1шт., чехол для шины - 1шт., шина - 1шт., набор инструментов - 1шт., емкость для смешивания 500мл - 1шт., инструкция - 1шт., коробка упаковочная - 1шт.			
Габариты в упаковке, см	510*255*265			
Вес нетто/брутто, кг	6/6,5	6/6,5	6,5/7	6,5/7
Свеча зажигания	L7T	L7T	L7T	L7T
Автоматическая смазка цепи	+	+	+	+
Масло для смазки цепи и шины	специальное масло для пильной цепи			

Таблица 3

6. ОБЩИЙ ВИД

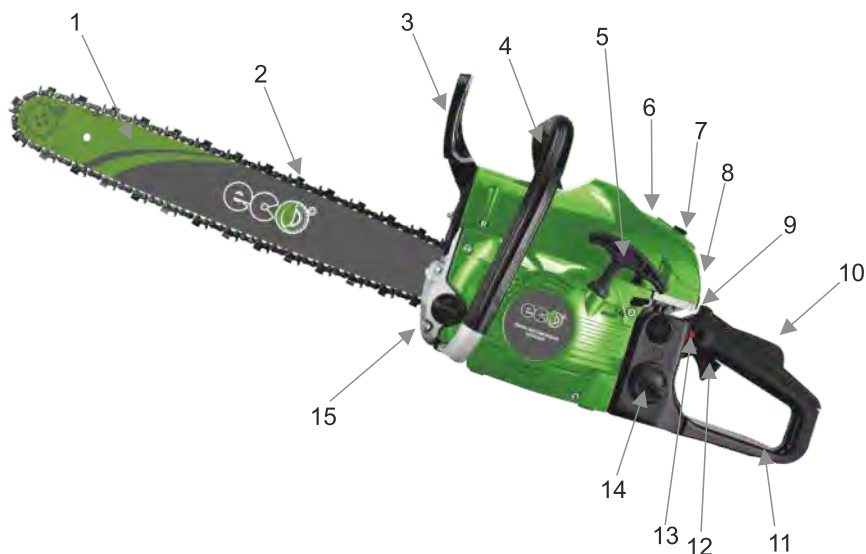

1. Направляющая пильная шина	9. Выключатель двигателя
2. Цепь пильная	10. Рычаг блокировки газа
3. Ручка тормоза цепи	11. Топливный бак (задняя ручка)
4. Передняя дуговая рукоятка	12. Курок дросселя (пусковая клавиша)
5. Рукоятка стартера	13. Фиксатор газа
6. Крышка воздушного фильтра	14. Крышка топливного бака
7. Винт - фиксатор крышки воздушного фильтра	15. Крышка бака смазки цепи
8. Тяга воздушной заслонки	

ВНИМАНИЕ! Внешний вид инструмента может незначительно отличаться от приведенного на рисунке. Это вызвано дальнейшим техническим усовершенствованием модели. Изготовитель оставляет за собой право вносить изменения в конструкцию и комплектацию инструмента без предварительного уведомления пользователя, с целью повышения его потребительских качеств.

Ручка тормоза цепи (4) (Рис.1).

Для безопасности, цепная пила оснащена инерционным тормозом цепи (3) (См. Рис.1). Тормоз цепи включается автоматически в случае резкого, сильного отскока, который вызывается прикосновением конца пилы к древесине во время работы. Тормоз цепи служит для блокировки пильной цепи перед стартом, и для ее моментальной остановки в экстренных случаях.

Тормоз цепи включается вручную (левой рукой), или автоматически, с помощью инерционного механизма (в виде маятникового рычага, рукоятка тормоза цепи действует как противовес в направлении отдачи). Данное движение приводит в действие пружинный механизм, который зажимает ленту тормоза вокруг привода цепи (барабана муфты сцепления).

Выключатель зажигания двигателя (9) (Рис.1)

Прерывает цепь питания двигателя. Выключает зажигание при нажатии. Выключатель зажигания должен быть в позиции ВКЛ перед запуском двигателя.

Рычаг блокировки пуска (10) (Рис.1)

Предотвращает случайное включение двигателя (приведение пильной цепи в движение). Курок пуска (12) не может быть нажат, если не нажат рычаг блокировки пуска (10) (Рис.1).

Задняя ручка (11) (Рис.1)

Имеет специальный расширенный нижний щиток. Это уменьшает вероятность травм, и защищает руки, в случае разрыва цепи, а также от царапин ветками и сучьями во время работы.

Пильная цепь, снижающая риск отскока (2) (Рис.1)

Пила снабжена высококачественной цепью, снижающей риск отскока и его интенсивность, благодаря специально разработанным контурным звеньям.

Зубчатый упор.

Приспособление, размещенное спереди в месте выхода пильной шины из корпуса, служащее точкой опоры, во время глубокого распила, когда зубец упора соприкасается с деревом или бревном.

Уловитель цепи.

Цепеуловитель предназначен для перехвата слетевшей цепи. Уменьшает вероятность травмы при обрыве или слете цепи во время работы.

7. СБОРКА

Для сборки цепной пилы Вам понадобится комбинированный гаечный ключ, поставляемый в комплекте. А также защитные перчатки, во время работы с пильной цепью (перчатки в комплект не входят).

ВНИМАНИЕ! Не запускайте двигатель пилы, не собрав ее полностью!

Сборка пилы состоит из следующих основных этапов:

Установка направляющей шины.

Регулировка натяжения цепи.

Заправка топливного бака топливной смесью, согласно инструкции на банке масла (пункт 8.1).

Заправка масляного бака смазки цепи специальным смазочным маслом (пункт 8.1).

Только после этого пила будет готова к работе!

Прежде чем приступать к работе, полностью ознакомьтесь с содержанием данного руководства.

Особое внимание следует уделять правилам техники безопасности.

Монтаж направляющей шины.

Убедитесь, что рукоятка тормоза цепи (3) (Рис.1) сдвинута в положение ВЫКЛ (Рис. 2).

Отвинтите предохранительные гайки шины (2). Снимите крышку тормоза цепи (3), потянув ее вверх. (Рис. 2).

С помощью отвертки поверните регулировочный винт (1) против часовой стрелки, пока выравнивающий штифт (2) (выступающий вал) не достигнет своего предельного положения (Рис.3).

Установите пазовую часть пильной шины (1) (Рис.1) на шинные болты (1-2). Передвигайте шину за муфту сцепления (3) (Рис.3) до тех пор, пока она не остановится (Рис. 4).



Рис. 2



Рис. 3

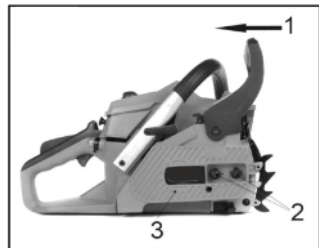

Рис. 4

Установка цепи.

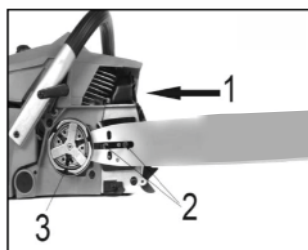
ВНИМАНИЕ! При работе с пильной цепью, регулировке ее натяжения, необходимо использовать защитные перчатки.

Растяните цепь так, чтобы резцы были направлены ПО ЧАСОВОЙ СТРЕЛКЕ к вращению. На зубьях цепи нанесена стрелка указания направления (Рис. 5).

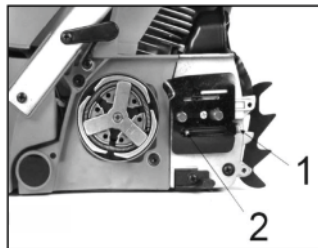
Наденьте цепь (1) на ведущую звездочку (2) позади муфты сцепления. Убедитесь, что звенья встали между зубчиками звездочки (Рис.6).

Вставьте ведущие звенья в канавку шины (3) и обведите цепь вокруг концевой части шины (Рис.6). Цепь будет немного свешиваться с нижней части шины.

Потяните шину вперед, пока цепь не будет хорошо закреплена в канавке. Убедитесь, что все ведущие звенья находятся в канавке шины.

Установите крышку тормоза цепи на место, удостоверившись, что выравнивающий штифт находится в нижнем отверстии шины.

Проверьте, что цепь не соскакивает с шины. Установите предохранительные гайки шины и затяните их вручную.

На этом этапе гайки шины затягиваются просто вручную, поскольку еще нужно выполнить регулировку цепи.

После регулировки натяжения цепи, гайки шины следует прочно затянуть!

Регулировка натяжения пильной цепи.

Правильное натяжение цепи имеет большое значение.

Необходимо проверять его каждый раз перед использованием пилы, а также в процессе работы.



Рис. 5



Рис. 6

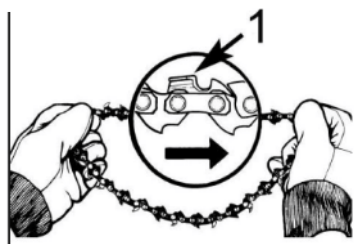

Рис. 7

Частые проверки и регулировки позволят улучшить эксплуатационные характеристики и продлить срок службы цепи.

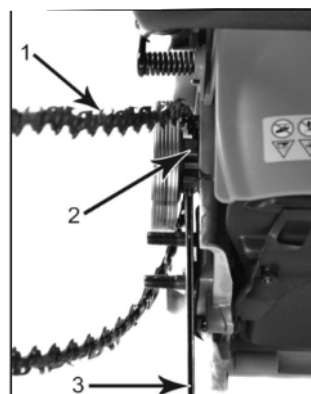
Чтобы увеличить натяжение цепи, возьмитесь за носок пильной шины и поверните регулировочный винт (1) **ПО ЧАСОВОЙ СТРЕЛКЕ**.

Поворот винта **ПРОТИВ ЧАСОВОЙ СТРЕЛКИ** позволит Вам ослабить натяжение. Убедитесь, что цепь плотно прилегает к пильной шине (Рис. 7).

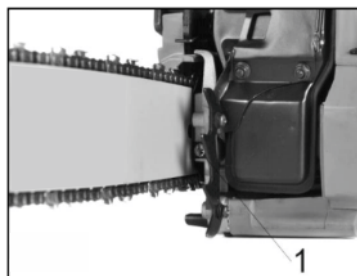
Осуществив регулировку, продолжайте удерживать носок шины в приподнятом положении и крепко затяните предохранительные гайки шины. Правильно натянутая цепь плотно прилегает к шине со всех сторон и свободно проворачивается рукой (в перчатках!).

Если цепь не проворачивается или заедает, значит, она натянута слишком плотно.

В этом случае потребуются незначительные регулировки:

Вручную ослабьте предохранительные гайки шины. Ослабьте натяжение цепи, плавно поворачивая регулировочный винт **ПРОТИВ ЧАСОВОЙ СТРЕЛКИ**.

Проведите цепь назад и вперед по всей шине. Продолжайте регулировку до тех пор, пока цепь не будет свободно вращаться, но в то же время убедитесь, что она не провисает. Если необходимо увеличить натяжение, поверните регулировочный винт **ПО ЧАСОВОЙ СТРЕЛКЕ**.

После установки нужного натяжения крепко затяните две предохранительные гайки шины, удерживая носок шины в приподнятом положении.

ВНИМАНИЕ! Новая пильная цепь может растянуться, поэтому необходимо проверять, и корректировать ее натяжение после первых 10-15 пропилов.



Рис. 8

Это нормальный рабочий процесс, и не является неисправностью. Цепь быстро приработается, и необходимость в ее регулировке будет возникать гораздо реже.

В случае, если цепь чрезмерно провисла или слишком сильно натянута, зубчатое колесо, шина, цепь изнашиваются намного быстрее.

На рисунке 8 показано правильное натяжение при холодной цепи (А), теплой цепи (В), а также цепи, натяжение которой необходимо отрегулировать (С) (Рис.8).

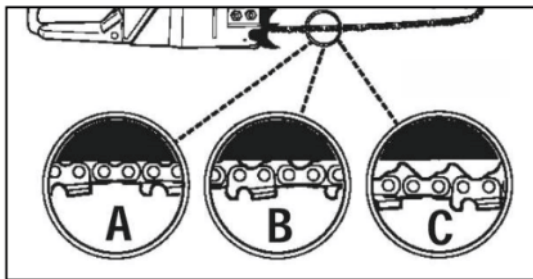
Механическая проверка тормоза цепи.

Бензопила оборудована специальным тормозом цепи, который призван сократить риск травмирования в случае отскока. Тормоз срабатывает, когда на рукоятку тормоза оказывается давление, как это происходит в случае отдачи, когда рука оператора надавливает на рукоятку. Когда тормоз приводится в действие, цепь немедленно останавливается.

ВНИМАНИЕ! Тормоз цепи предназначен для уменьшения риска травм в случае отскока; однако он не может обеспечить нужную степень защиты, если оператор не соблюдает правил эксплуатации. Проверяйте тормоз перед каждым запуском пилы, а также периодически в процессе работы.

Тормоз цепи ОТКЛЮЧЕН (цепь может двигаться), когда рукоятка тормоза отведена назад.

Тормоз цепи АКТИВИРОВАН (цепь останавливается), когда рукоятка тормоза сдвинута вперед. В этом случае цепь не должна двигаться.

ВНИМАНИЕ! Рукоятка тормоза должна легко переводиться в оба положения. Если Вы ощущаете сильное сопротивление или рукоятка не сдвигается в том или ином направлении, не пользуйтесь пилой. Немедленно обратитесь в сервис-центр для ремонта.

8. ПОДГОТОВКА К ЗАПУСКУ, ЗАПУСК, ОСТАНОВКА ДВИГАТЕЛЯ И ПОРЯДОК РАБОТЫ

8.1 Топливо и смазка.

Топливо.

Для приготовления топливной смеси применяйте только специальные моторные масла для двухтактных двигателей, класса SAE M/F 4 или SAE M/F 3 (в зависимости от окружающей температуры), смешивая его с неэтилированным бензином (АИ-92) в пропорции, как указано на этикетке бутылки с маслом.

Состав присадок этого масла обеспечивает защиту от образования отложений на поршне, заклинивания двигателя, снижает вероятность калильного зажигания свечи. Обладает высокой термоокислительной стабильностью, отлично смешивается с бензином.

Допускаются к использованию только специальные полусинтетические масла для двухтактных двигателей, с концентрацией присадок для топливной смеси в пропорции, как указано на этикетке бутылки с маслом.

ВНИМАНИЕ! Никогда не используйте бензин без добавки масла. Это приведет к поломке, которая не попадает под действие гарантии производителя. Всегда используйте только свежеприготовленную топливную смесь.

Смешивайте бензин с маслом для 2-тактных двигателей в чистой емкости (дозаторе), предназначенной только для этих целей. Тщательно взбалтывайте полученную смесь.

Не храните смесь продолжительное время, качество смеси в этом случае снижается. Запрещено использовать топливные смеси, заготовленные более 3 суток назад.

ВНИМАНИЕ! Изготовитель не несет ответственность за надежность работы инструмента, при использовании других, не рекомендованных марок и типов масел, неверного соблюдения пропорций их применения.

К безусловным признакам неверного применения топливной смеси относятся сильный нагар или разрушение/заклинивание поршневого кольца и/или наличие царапин и потертостей на внутренней поверхности цилиндра и поверхности поршня, разрушение и/или оплавление опорных подшипников шатуна и поршневого пальца.

Заправка топливного бака.

Заполнение топливного бака осуществляется перед запуском двигателя.

Запрещается открывать крышку топливного бака горячего или работающего двигателя.

Размещение пилы перед заполнением топливного бака бензином производится на безопасном расстоянии от источников открытого огня, тепла и искр.

ВНИМАНИЕ! Бензин и его пары легко воспламеняемы и взрывоопасны!

Перед заправкой топлива необходимо выключить двигатель и дождаться его полного охлаждения.

Будьте аккуратны при заправке, старайтесь не пролить топливо на корпус пилы. Протрите ветошью все части пилы, в случае если на них был пролит бензин.

Запускать двигатель разрешается только в стороне от места, где осуществлялась его заправка, и был пролит на землю бензин.

ВНИМАНИЕ! Нельзя курить при заправке топливного бака топливной смесью!

Для предотвращения попадания грязи внутрь топливного бака, наружные узлы пилы, включая поверхность двигателя, глушитель и топливный бак, должны быть очищены.

При заправке использовать только чистые воронки.

Открутите крышку топливного бака (14) (Рис.1). Проверьте уровень топлива.

Заполните топливный бак свежезаготовленной топливной смесью.

Помните – качество топлива, один из главных факторов легкого запуска и устойчивой работы двигателя!

Не допускайте попадания в топливо пыли, грязи, воды, посторонних предметов.

При попадании топлива в глаза или рот, промойте место большим количеством воды и немедленно обратитесь к врачу. При попадании топлива на кожу или одежду, промойте места попадания водой с мылом и смените одежду.

Избегайте попадания бензина на кожу или вдыхания его паров.

Удостоверьтесь в отсутствии протечки топлива. В случае протечки – категорически запрещается пользоваться пилой! Обратитесь в сервисный центр для устранения неисправностей!

Смазка цепи и шины.

Каждый раз при заправке топливного бака, следует наполнять масляный бак для смазки цепи.

ВНИМАНИЕ! Запрещается работать пилой без применения смазки пильного механизма!

Для этого можно использовать только специальные масла, предназначенные для смазки шины, цепи и ведущей звездочки.

Достаточная и регулярная смазка пильной цепи необходима для минимизации трения между цепью и шиной.

Не стоит экономить на смазке шины и цепи. Если пильная цепь будет недостаточно хорошо смазана, то неизбежно сократится эффективность работы инструмента и срок службы цепи. К тому же, цепь очень скоро затупится, а шина быстро изнашивается из-за перегрева. О плохой смазке во время работы свидетельствует дым, идущий из цепи.

ВНИМАНИЕ! Обыкновенные моторные масла не подходят для смазки цепи пильного механизма.

Изготовитель не несет ответственность за надежность работы пильного механизма, при использовании других, не рекомендованных марок и типов масел, а также в случае работы инструмента без смазки пильного механизма.

К безусловным признакам неверного использования пилы с недостаточной смазкой относятся изменение цвета цепи и/или шины, деформация направляющей шины.

Бензопила оснащена автоматической системой смазки на зубчатом приводе. Система автоматически доставляет нужное количество масла к механизму шины и цепи. С увеличением скорости двигателя возрастает и приток масла к полотну шины. Пила потребляет приблизительно один полный масляный бак на одну полную заправку топлива.

8.2 Запуск двигателя.

Перед запуском двигателя:

Произведите полную сборку пилы (пункт 7 инструкции по эксплуатации).

Осмотрите пилу на отсутствие повреждений и правильность установки пильной цепи.

Наполните топливный бак топливной смесью.

Наполните масляный бак маслом для смазки цепи и шины.

Перед включением пилы проверьте надежность крепления ее наруж-

ных узлов (пильной шины, цепи и т.п.), т.к. после транспортировки соединения могут ослабнуть.

Подтяните ослабшие винты при необходимости.

Удостоверьтесь в отсутствии протечек топлива и масла.

Нажмите вперед на рукоятку тормоза цепи, установив ее тем самым в положение ВКЛ.

Установите рычаг управления воздушной заслонкой карбюратора (9) (Рис.1), в полностью закрытое положение. Это ограничит подачу воздуха, и создаст более бензинообогащенную топливную смесь, что облегчит запуск холодного двигателя.

Поместите пилу на твердую ровную поверхность.

Запуск холодного двигателя.

Тормоз цепи должен при запуске пилы быть включен. Активируйте тормоз, переведя рычаг тормоза (4) (Рис.1) вперед.

Установите переключатель зажигания в положение ВКЛ.

Закройте воздушную заслонку (9) (Рис.1).

Порядок действий запуска ручным стартером:

1. Прижмите пилу вниз, наступив ногой на защитный щиток правой ручки. Обхватите переднюю ручку пилы левой рукой (Рис. 9).

2. Возьмите пусковую рукоятку (5) (Рис.1, 9) ручного стартера. Крепко удерживая ее в руках, плавно потяните шнур стартера, пока барабан стартера не войдет в зацепление с собачками храпового механизма. Только после этого сделайте плавный резкий, но не длинный рывок. При этом шнур вытягивается примерно на 2/3 своей длины.

3. Плавно, не отбрасывая рукоятку, опустить руку, позволив шнуру вновь вернуться в барабан.

4. Основной причиной трудностей при первом запуске бензопилы является наличие воздуха в топливопроводе. По этой причине первые 2-3 рывка прокачивают топливо, и устраняют воздушную пробку в топливопроводе.

5. Как правило, после первых трех-пяти рывков стартера, когда топливо поступит в камеру сгорания, двигатель запустится.

6. Повторные операции по запуску двигателя следует производить с интервалом в 30 секунд.

ВНИМАНИЕ! Не прикладывайте излишней силы к рывку ручным стартером, особенно когда шнур вытянут на всю длину. Существует вероятность механического повреждения стартерной группы, которая не будет рассматриваться как гарантийный случай. Ключевым фактором в ручном запуске является не сила, вытягивающая трос на полную длину, а резкость рывка, которая вытягивает трос не более на 2/3 его длины.

7. После запуска двигателя, откройте воздушную заслонку (9)(Рис.1) полностью.

8. Дайте двигателю поработать пару минут на холостых оборотах, чтобы он разогрелся. После нажмите на курок дросселя, чтобы двигатель переключился на холостой ход.

Запуск разогретого двигателя

Последующий запуск уже разогретого двигателя происходит в той же последовательности, как для холодного двигателя, но без предварительного закрытия воздушной заслонки.

Работа двигателя

После запуска дайте двигателю поработать несколько минут на холостом ходу.

Тормоз цепи перевести в положение ВЫКЛЮЧЕН.

Зажмите рычаг блокировки пуска (10) (Рис.1) для активации курка дросселя.

Надавите на курок дросселя (12) (Рис.1). Пильная цепь начнет вращаться. Постепенно увеличивая нажим на курок, двигатель начнет увеличивать обороты.

Цепь начинает движение, когда частота вращения двигателя достигает примерно 3000 об/мин.

Убедитесь в том, что цепь и шина должным образом изменяют скорость вращения, и что они должным образом смазаны.

Не используйте двигатель на высоких скоростях без необходимости.

Убедитесь, что пильная цепь останавливается, когда вы отпускаете курок дросселя.

8.3 Остановка двигателя.

Остановку вращения пильной цепи во время работы можно произвести:

Отпустив курок дросселя (12) (Рис.1).

Переместив рычаг тормоза цепи (3) (Рис.1) вперед (в экстренных случаях).

В обычных условиях работы, для выключения пилы:

Отпустите курок дросселя (12) (Рис.1).

Дайте пиле немного поработать на холостых оборотах (около 30 сек).

Остановка двигателя происходит путем выключения зажигания. Переведите клавишу зажигания (8) (Рис.1), в положение «ВЫКЛ» (OFF).

Кнопка – фиксатор пуска.

Кнопка фиксации пуска (13) (Рис.1) позволяет поддерживать максимальную скорость вращения пилы без необходимости постоянного

нажатия на курок выключателя (12) (Рис.1).

При нажатой пусковой клавише (12) нажмите кнопку фиксации (13) (Рис.1).

Чтобы снять блокировку, достаточно еще раз нажать на курок выключателя (12) (Рис.1).

8.4 Обкатка двигателя.

Чтобы продлить срок службы, перед использованием новой бензиновой пилы, необходимо пройти процесс обкатки двигателя.

Правильное обращение с бензопилой в период обкатки является важным фактором для продления срока службы двигателя.

Во время обкатки все рабочие детали притираются друг к другу и калибруют рабочий зазор.

В связи с этим первые 5 (пять) часов работы пилы выполняйте следующие требования:

- Не нагружайте пилу на полную мощность.
- Рабочий цикл в период обкатки – не более 2 часов. На каждый час работы совершайте паузу в 15-20 минут для охлаждения двигателя. Работайте с частыми перерывами, во избежание перегрева.
- Визуально контролируйте состояние узлов и деталей, проверяйте их надежность крепления.
- Регулярно проверяйте натяжение пильной цепи.

9. ЧИСТКА И ХРАНЕНИЕ

Правила очистки.

Следите за тем, чтобы вентиляционные отверстия в корпусе бензопилы были всегда свободны, и очищены от грязи. Эксплуатация пилы с загрязненной системой охлаждения приводит к перегреву и поломке двигателя.

Регулярно очищайте вентиляционные прорези в корпусе прибора мягкой щеткой или сухой тканью.

Регулярно очищайте корпус влажной тканью.

При очистке инструмента запрещается использование абразивных чистящих средств, а так же средств, содержащих спирт и растворители.

Запрещается мыть корпус прибора проточной водой!

Для предотвращения образования ржавчины на металлических поверхностях, после их очистки рекомендуется покрывать их тонким слоем масла или специального антикоррозийного средства.

Консервация пилы.

В случае хранения цепной пилы более 30 дней необходима ее консервация.

Если не будут соблюдены инструкции по консервации, оставшееся в баке и карбюраторе топливо испарится, оставляя вязкий желеобразный осадок. Это впоследствии может привести к затруднениям запуска

Не допускается хранение цепной пилы более 30 дней, если не будут предприняты следующие меры:

- Открутите крышку топливного бака, опорожните бак.
- Запустите двигатель и дайте ему поработать, пока он не остановится, чтобы из карбюратора выработалось все топливо.
- Дайте двигателю остыть.
- Отсоедините высоковольтный провод свечи зажигания.
- Выверните свечу зажигания.
- Аккуратно залейте около 30 мл чистого моторного масла в отверстие свечи зажигания.
- Прикройте чистой ветошью отверстие свечи зажигания для предотвращения разбрызгивания масла из свечного отверстия.
- Возьмитесь за ручку стартера и плавно потяните ее вверх два раза.
- Установите свечу зажигания на место.
- Данная операция обеспечит равномерное распределение масла по зеркалу цилиндра двигателя, защитит его от коррозии во время хранения, обеспечит легкий запуск двигателя после перерыва в эксплуатации.

Подготовка пилы к работе после консервации.

Снимите свечу зажигания.

Прочистите и отрегулируйте зазоры свечи зажигания или вставьте новую свечу с подходящим зазором.

Соберите и подготовьте цепную пилу к работе.

Заправьте бак подходящей топливной смесью бензина и масла.

Первые три часа работы не нагружайте пилу. Работайте в щадящем режиме «обкатки» двигателя.

Правила транспортировки и хранения.

Инструмент в упаковке изготовителя можно транспортировать всеми видами крытого транспорта при температуре воздуха от - 10°C до + 40°C и относительной влажности до 80% (при температуре +25°C).

При транспортировании должны быть исключены любые возможные удары и перемещения упаковки с инструментом внутри транспортного средства.

Храните цепную пилу в разобранном состоянии в сухом месте, вдали от возможных источников тепла и воспламенения, таких как печь, газовый бойлер, и пр.

Инструмент должен храниться в отапливаемом, вентилируемом помещении, в недоступном для детей месте, исключая попадание прямых солнечных лучей, при температуре от +5°C до + 35°C, и относительной влажности не более 80% (при температуре +25°C).

По истечении срока службы, инструмент должен быть утилизирован в соответствии с нормами, правилами и способами, действующими в месте утилизации бытовых приборов.

Технические жидкости (топливо, масло) утилизировать отдельно, в соответствии с нормами утилизации отработанных нефтепродуктов, действующими в месте утилизации.

10. ОБСЛУЖИВАНИЕ

10.1 Таблица периодичности обслуживания.

ВНИМАНИЕ! Осуществлять работы по техническому обслуживанию бензопилы, и особенно пильной цепи, следует в защитных перчатках, при выключенном и холодном двигателе.

Внимательное отношение к профилактическому обслуживанию, регулярные проверки, осмотр и уход продлевают срок службы, и повышают эффективность работы бензопилы.

Руководствуйтесь следующим графиком технического обслуживания.

Нужно учитывать, что при определенных тяжелых условиях работы очистка, регулировка и замена деталей должны осуществляться чаще, чем указано в таблице.

<i>График обслуживания</i>		<i>После каждого использования</i>	<i>Часы работы</i>	
<i>Узел</i>	<i>Вид работы</i>		<i>10</i>	<i>30</i>
Винты/ Гайки/ Болты	Осмотр / Затяжка	+	+	+
Воздушный фильтр	Очистка или замена	+	+	+
Топливный фильтр	Очистка или замена			+
Свеча зажигания	Очистка/ Регулировка/ Замена			+
Топливные шланги	Осмотр / Замена при необходимости		+	
Детали тормоза цепи	Осмотр	+	+	+

10.2 Регулировка карбюратора.

Карбюратор управляет оборотами двигателя, заготавливает воздушно-топливную смесь, состав которой можно регулировать. Для обеспечения максимальной эффективности работы пилы, карбюратор должен быть правильно отрегулирован.

Первоначально карбюратор отрегулирован, и настроен на оптимальную эффективность.

ВНИМАНИЕ! Во избежание поломок, вызванных неправильной регулировкой карбюратора, выполнение настройки карбюратора следует доверять квалифицированному специалисту сервисного центра.

Если все же необходима дополнительная регулировка, рекомендуем обратиться к квалифицированному специалисту сервисной службы.

10.3 Очистка воздушного фильтра.

Поддержание воздушного фильтра в надлежащем состоянии очень важно. Грязь, попадающая в двигатель через неправильно установленный, неправильно обслуживаемый или нестандартный фильтр сильно изнашивает, и выводит его из строя.

Воздушный фильтр следует регулярно чистить от пыли и грязи для того, чтобы избежать следующих повреждений:

- Сбой в работе карбюратора;
- Трудность запуска;
- Падение мощности двигателя;
- Чрезмерный расход топлива;
- Износ частей двигателя.

Следите за чистотой фильтрующего элемента, не забывайте его регулярно чистить.

Отверните винт - фиксатор крышки воздушного фильтра (1) (Рис. 9).

Снимите крышку воздушного фильтра (2) (Рис. 9).

Выньте воздушный фильтр (3) (Рис. 9), промойте его в мыльной воде.

Установите фильтр на место.



Рис. 9

ВНИМАНИЕ! Не запускайте двигатель без воздушного фильтра. Это может привести к его поломке!

10.4 Обслуживание свечи зажигания.

Чтобы двигатель работал эффективно, необходимо регулярно очищать свечу зажигания и соблюдать нужный межэлектродный зазор. На работу свечи зажигания влияют следующие факторы:

- Неправильная регулировка карбюратора.
- Неправильная топливная смесь (слишком много масла).
- Грязный воздушный фильтр.
- Эти факторы влияют на образование нагара на электродах свечи, и могут привести к сбоям в работе трудностям при запуске.
- Если двигатель теряет мощность, плохо запускается, плохо держит обороты холостого хода, прежде всего, проверьте свечу зажигания.
- Если свеча грязная, прочистите ее, и проверьте зазор электродов. Он должен составлять примерно 0,7 мм.
- Периодически заменяйте свечу новой.

10.5 Регулировка системы смазки цепи.

Эту операцию осуществляют поворотом специального винта (он находится на подошве корпуса), для чего нужно иметь отвертку или комбинированный гаечный ключ.

Поворот винта (1) (Рис.10) по часовой стрелке уменьшает, а против часовой стрелки - увеличивает расход масла.



Рис. 10

Объем расхода масла автоматической системы подачи составляет около 7 мл/мин на скорости примерно 7000 об/мин, на стандартной настройке.

Чтобы увеличить объем подачи масла, поверните регулировочный винт против часовой стрелки.

Когда регулировочный винт повернут до упора, он останавливается, и это положение соответствует максимальному объему расхода масла (примерно 15 мл/мин на скорости 7000 об/мин).

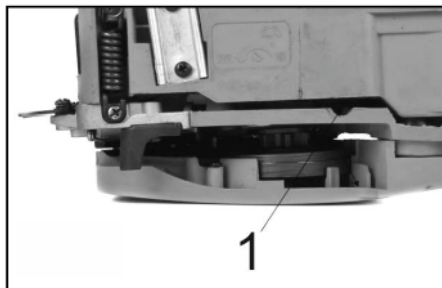
Не поворачивайте регулировочный винт дальше обозначенных ограничений максимального и минимального объема подачи масла.

10.6 Очистка топливного фильтра.

Периодически проверяйте топливный фильтр. Не позволяйте мусору и опилкам попадать в топливный бак.

Засоренный фильтр приводит к затрудненному запуску двигателя или нарушениям в работе двигателя.

Вынимайте топливный фильтр из бака, зацепив его стальной проволокой, пинцетом или каким-либо подобным предметом. Если фильтр сильно загрязнен, замените его. Если внутренняя поверхность топливного бака загрязнена, ее можно очистить, промыв бак бензином.

Все работы по замене топливного фильтра необходимо проводить на пустом топливном баке!

Отвинтите крышку топливного бака (1) (Рис.11).

Установите новый фильтр. Вставьте конец фильтра в топливопровод. Убедитесь, что фильтр плотно посажен.



Рис. 11

Верните фильтр и топливопровод назад в бак, заполните его топливной смесью и заверните крышку бака.

Возьмите кусок проволоки и сделайте крючок на конце.

Вставьте проволоку в горловину топливного бака и подцепите топливопровод крючком. Осторожно вытяните топливопровод из горловины.

Не вынимайте топливопровод полностью, он имеет ограниченную длину.

Достаньте фильтр (2) (Рис.11) из бака.

Вращательными движениями снимите фильтр.

10.7 Уход за пильной цепью и направляющей шиной.

Никогда не работайте с затупившейся пильной цепью!

При работе с тупой цепью вам придется прикладывать большие усилия в процессе пиления, и в то же время пропил будет получаться довольно маленький. В случае применения совсем тупой цепи, пила вообще не будет пилить, а только крошить дерево.

Острая пильная цепь хорошо входит в древесину и делает длинный ровный пропил. При пилении, из-под нее выходят опилки правильной формы.

Если при пилении получается древесная пыль, значит, цепь требует немедленной заточки.

Для более качественной, быстрой и удобной заточки пильных цепи, рекомендуется использовать специальные станки для заточки цепей.

Заточка цепи.

Заточка цепи требует использования специальных инструментов. Это обеспечивает правильный угол и глубину заточки режущих зубьев.

Неопытным пользователям, для заточки пильной цепи рекомендуется обращаться к специалистам.

Если у Вас достаточно квалификации для того, чтобы осуществлять заточку самостоятельно, Вы можете приобрести соответствующие инструменты в специализированном магазине.

ВНИМАНИЕ! Неправильная заточка цепи повышает риск отдачи!

Для заточки пильной цепи используются следующие инструменты:

- Круглый напильник для заточки цепей диаметр (4 мм);
- Зажимная державка напильника;
- Шаблон для фуговки зубьев пильных цепей (опиловочный калибр);

- Всегда затачивайте режущие зубья с внутренней стороны и только движением напильника вперед;
- Протачивайте все зубья до одной и той же длины. Когда длина режущего зуба уменьшится до 4 мм, цепь считается изношенной и ее надо заменить. Обязательно контролируйте угол заточки (Рис.12);
- Обычно для заточки достаточно произвести 2-3 штриха напильником в направлении изнутри наружу.



Рис. 12

После 5-8 циклов заточки цепи рекомендуется проконтролировать расход цепи. Если цепь сточена ниже допустимого предела, следует заменить цепь новой!

Уход за направляющей шиной.

Для обеспечения равномерного износа шину следует переворачивать через каждые 10 ч работы.

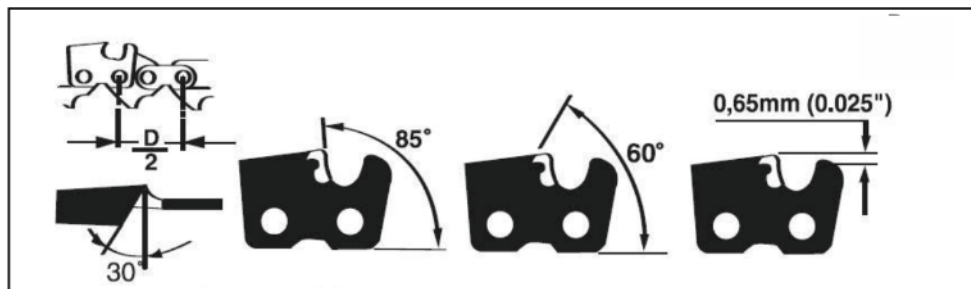
Канавку шины регулярно прочищайте от грязи.

Регулярно проверяйте ребра шины на предмет износа.

При необходимости удаляйте заусенцы и спрямляйте ребра плоским напильником.

Периодически смазывайте маслом ведущую звездочку.

11. ВОЗМОЖНЫЕ НЕИСПРАВНОСТИ И СПОСОБЫ ИХ УСТРАНЕНИЯ

НЕИСПРАВНОСТЬ	ВОЗМОЖНАЯ ПРИЧИНА	НЕОБХОДИМЫЕ ДЕЙСТВИЯ
Двигатель не запускается или запускается, но тут же останавливается.	Неверно произведен запуск.	Внимательно следуйте указаниям, приведенным в инструкции по эксплуатации
	Неверная настройка карбюратора (состава топливовоздушной смеси).	Для правильной настройки обратитесь в авторизованный сервис-центр.
	Загрязнение свечи зажигания.	Очистите свечу/отрегулируйте зазор или замените свечу зажигания.
	Засорение топливного фильтра.	Замените топливный фильтр.
Двигатель запускается, но не работает на полной мощности	Засорение воздушного фильтра.	Выньте, прочистите и заново установите воздушный фильтр.
	Неверная настройка карбюратора (состава топливовоздушной смеси).	Для правильной настройки обратитесь в авторизованный сервис-центр.
При работе под нагрузкой двигатель не развивает необходимой мощности.	Неверная настройка карбюратора (состава топливовоздушной смеси).	Для правильной настройки обратитесь в авторизованный сервис-центр.
Двигатель работает неустойчиво, с перебоями.	Неправильный межэлектродный зазор.	Очистите свечу/отрегулируйте зазор или замените свечу зажигания.
Образуется избыток копоти выхлопных газов.	Неверная настройка карбюратора (состава топливовоздушной смеси).	Для правильной настройки обратитесь в авторизованный сервис-центр.
	Неправильный состав топливной смеси.	Заготовьте топливную смесь в нужных пропорциях (1 часть масла на 25 частей бензина).

Во всех случаях нарушения нормальной работы инструмента, например: падение оборотов двигателя, изменение шума, появление постороннего запаха, дыма, вибрации, стука - прекратите работу и обратитесь в сервисный центр.

Изготовитель оставляет за собой право вносить изменения в конструкцию и комплектацию изделия, без предварительного уведомления, с целью улучшения его потребительских качеств.

Некоторые мероприятия по техническому обслуживанию машин и оборудования, проведение регламентных работ, регулировок и настроек, указанных в инструкции по эксплуатации, а так же диагностика, могут не относиться к гарантийным обязательствам, и как следствие подлежат оплате согласно действующим расценкам сервисного центра.

12. ГАРАНТИЙНЫЕ ОБЯЗАТЕЛЬСТВА

Уважаемый покупатель!

Перед началом эксплуатации изделия **ВНИМАТЕЛЬНО** изучите условия гарантийного обслуживания, указанные в гарантийном свидетельстве и данном руководстве.

На продукцию под торговой маркой «ЕСО» установлен гарантийный срок 12 (двенадцать) месяцев со дня продажи потребителю через розничную сеть.

- Срок службы изделия под торговой маркой «ЕСО» - 2 (два) года с даты изготовления.

- В течение гарантийного срока все неисправности, возникшие вследствие производственных дефектов, устраняются безвозмездно для потребителя.

- Формальным правом на гарантийное обслуживание является наличие у потребителя гарантийного талона установленного образца, содержащего заполненные графы сведений об изделии, дате его продажи, печать (штамп) Продавца и подпись потребителя, а также соблюдение условий, что изделие эксплуатировалось потребителем в соответствии с инструкцией и не использовалось для нужд, связанных с осуществлением предпринимательской деятельности.

В гарантийный ремонт не принимаются изделия в следующих случаях:

при отсутствии гарантийного талона;

по истечении срока гарантии;

гарантийный талон не заполнен или отсутствует печать (штамп) Продавца;

при отсутствии подписи владельца на гарантийном талоне;

сведения об изделии, указанные в гарантийном талоне, не соответствуют предъявленному изделию;

гарантийный талон частично или полностью не читается вследствие его порчи.

Гарантийные обязательства не распространяются на следующие случаи:

- несоблюдение потребителем правил эксплуатации изделия, изложенных в руководстве пользователя, или использование изделия не по назначению;

- наличие механических повреждений на корпусе изделия (сколы, трещины, ржавчина на металлических частях и т.п.), а так же наличие повреждений, возникших в результате воздействия агрессивных сред, высоких температур, высокой влажности; транспортные повреждения;

- наличие сильного внешнего или внутреннего загрязнения изделия,

а также попадание внутрь инородных предметов через вентиляционные отверстия, атмосферных осадков;

- на все виды работ, выполняемые при периодическом техническом обслуживании (регулировка, чистка, замена расходных материалов и др.)

- механического повреждения стартерной группы (поломки храпового колеса и крышки стартера, трос стартера, пружина сцепления и т.п.), вызванные неверным запуском, ударными нагрузками;

- перегрева изделия или несоблюдения требований к составу и качеству топливной смеси, повлекшего выход из строя поршневой группы. К безусловным признакам, которого относятся: разрушение/заклинивание поршневого кольца и/или наличие царапин и потертостей на внутренней поверхности цилиндра и поверхности поршня, разрушение и/или оплавление опорных подшипников шатуна и поршневого пальца;

Гарантия не распространяется на расходные и быстроизнашивающиеся части, вышедшие из строя вследствие нормального износа. Например: цепи, шины, свечи, звездочки, фильтры, детали стартера, лента тормоза, пружина сцепления, элементы крепления и натяжения шины и т.д.

Также детали, срок службы которых зависит от регулярного технического обслуживания.

При возникновении нехарактерного, постороннего шума и т.п. следует незамедлительно остановить изделие, очистить от загрязнения и обратиться в сервисный центр.

Вниманию потребителей товаров под торговой маркой «ЕСО»!

•Для реализации прав потребителя в отношении технически сложного товара с обнаруженными недостатками, возникшими не по вине потребителя, требования о замене товара либо отказе от договора купли-продажи и возврате уплаченной за товар суммы, необходимо заявить в течение 15 дней со дня передачи товара потребителю.¹

•Требования о безвозмездном устранении выявленных в товаре недостатков могут заявляться в любой момент, но в пределах установленного гарантийного срока.

•Требования потребителей о безвозмездном устранении выявленных в товаре недостатков, удовлетворяются в сроки, установленные Законом о защите прав потребителей в авторизованных сервисных центрах в течение гарантийного срока.

¹ За исключением случаев, установленных в Законе о защите прав потребителей.

Подпись покупателя / _____ /

СПИСОК АВТОРИЗОВАННЫХ СЕРВИСНЫХ ЦЕНТРОВ

	Населенный пункт	Организация	Адрес	Контакты
	г. Пермь Пермский край	Центральный Сервисный центр	614513, Пермский край, Пермский р-н, Савинское сп., д. Хмели, ш. Космонавтов, д. 320	тел.: (342) 201-99-55 e-mail: partner0782-servis@mail.ru
1.	с. Залесово г. Заринск Алтайский край	ИП Кунц А.А.	ул. Коммунистическая, д. 97, корп. А ул. Таратынова, д. 15	тел.: 8-913-022-87-77 8 (838592) 22-794 Александр e-mail: stroidom97a@mail.ru тел.: 8-913-02-27-555 Алексей e-mail: alexeynenashev@mail.ru
2.	г. Алатырь Чувашская республика	ИП Замаруева О.М. (Сервис- центр «КилоWatt»)	ул. 40 лет Победы, 33а, стр.4, корп.1	тел.: 8 (835) 312-30-61; тел.: 8 (937) 958-92-34 e-mail: kilowatt.servistsentr@bk.ru
3.	г. Асино Томская область	ИП Куревич Н.В. (Магазин «Хозяин»)	ул. Челюскина, 50	тел.: 8-962-78-27-326 e-mail: xoziaini70@yandex.ru
4.	г. Балаково Саратовская область	ИП Володин И.М. Магазин строительного оборудования «Колобок»	ул. Комарова, д. 72	тел.: 8-927-1507-629 тел.: 8-927-1401-275 e-mail: volodin1305@yandex.ru
5.	г. Балашиха Московская область	ИП Карлов А.С.	Щелковское шоссе, 102а, пав.МГ	тел.: +7 (495) 664-40-62 e-mail: mexanik.in@yandex.ru
6.	г. Барнаул	ООО «ЮМА»	ул. 1-я Западная, 50, 1 этаж	тел.: 8-962-814-60-44 e-mail: masterskaya22@mail.ru
7.	г. Белорецк Башкортостан	ИП Давыдов П.А.	ул. Тюленина, д. 1, корп. 2	тел.: (34792) 3-91-91 тел.: 8-927-322-22-75 e-mail: info@pilomir.ru
8.	г. Бийск Алтайский край	ООО «Алтайский промышленный центр» (ООО «АПЦ»)	ул. Социалистическая, д. 3	тел.: 8 (3854) 30-29-39 тел.: 8-906-944-32-82 e-mail: svarka.servis@mail.ru
9.	г. Бузулук Оренбургская область с. Новоалександровка	СЦ «ФЕНИКС-Сервис»	ул. Народная, д.14/1	тел.: (35342) 6-25-11 тел.: 8-922-876-34-80 e-mail: popova_ulya_fenix@mail.ru
10.	г. Воронеж	ИП Подоляко В.А. (АВВА-Tools Инструмент) магазин «Для Вас»	ул. Антонова-Овсенко, 23а	тел.: 8 (473) 264-70-00 e-mail: servicevnr36@mail.ru
11.	с. Высокая Гора Татарстан	ИП Гиниятуллин И.И.	ул. Большая красная, д. 231	тел.: 8-904-6666-878 e-mail: kzn.ilinar@mail.ru
12.	г. Елец Липецкая область	СЦ «Партнер» (Территория рынка «Бугор»)	Московское шоссе, 18К	тел.: 8 (906) 594-81-45 e-mail: sc.elec@partner48.ru
13.	г. Иланский Красноярский край	ИП Файзуллина Н.Г.	ул. 40 лет ВЛКСМ, д. 5	тел.: 8 (39173) 3-10-45
14.	г. Ижевск	«Компания ТМ-СЕРВИС» ИП Струков А.А.	ул. Телегина, 30	тел.: (3412) 93-24-19, 93-24-20 e-mail: strukov8@gmail.com, service.tm.izh@gmail.com
15.	г. Ишим Тюменская область	ИП Солодовникова Т.Е.	ул. Гагарина, 64 А/11,	тел.: (34551) 5-99-65 e-mail: tamara76@mail.ru
16.	г. Канск Красноярский край	ИП Гребнев Л.Ю.	ул. 40 лет Октября, 60, стр. 32	тел.: (8913) 512-18-50 e-mail: instrymnt-servis.kansk@yandex.ru
17.	г. Киров	ООО «Виратех»	Советский тракт, корпус 10	тел.: 8 (8332) 47-42-03 e-mail: ammn@velikan43.ru
18.	г. Киров	ИП Корсаков М.Н. СЦ «ЛесДомСад»	ул. Сурикова, д. 34	тел.: 8 (8332) 21-73-09 e-mail: lesdomsad@ids.kirov.ru
19.	г. Киров	ООО «Неолит»	ул. Пугачева, д. 1	тел.: 8 (8332) 563-563 e-mail: S.Skopin@td-stroybat.ru
20.	Кировская область, Юрьянский р-н, Юрья пгт	ИП Журавлев М.В.	ул. Калинина, д. 35	тел.: 8-912-828-93-18 e-mail: mvzhuravlev33@rambler.ru
21.	г. Кемерово	ИП Куракин М.Н. «АБК-инструмент»	ул. Ю.Двужильного, 7, корп.2, стр.1	тел. (3842) 90-14-00 e-mail: service142@abk-nsk.ru
22.	г. Курган	ИП Кокорин И.С. СЦ «ТЕХНОЛИДЕР»	ул. Машиностроителей, д. 23/3	тел.: 8 (3522) 64-00-99 e-mail: servis4500@mail.ru
23.	г. Красноярск	ООО «Яр-техника»	ул. Аэровокзальная, д. 8 "В"	тел.: (391) 274-52-33 e-mail: service@jar-technika.ru
24.	с. Верхние Татышлы Башкортостан	ИП Сиразетдинов В.С. ТЦ «Алисс»	ул. Совхозная, д. 31	тел.: 8-937-861-66-50 e-mail: alisservis@yandex.ru

25.	г. Мариинск Кемеровская область	ИП Коленко Э.В.	ул. Пальчикова, д. 6А	тел.: 8 (38443) 5-11-38 тел.: 8-906-923-41-21 e-mail: novosel797@mail.ru
26.	г. Магнитогорск Челябинская область	ИП Овод С.П. СЦ «Электронструмент»	ул. Зеленый Лог, д. 56	тел.: (3519) 40-44-12 e-mail: elektroinstrument-service@mail.ru
27.	г. Назарово Красноярский край	ИП Егорова А.В.	ул. 30 лет ВЛКСМ, д. 5	тел.: (39155) 5-00-89, 5-04-21 e-mail: 30let202@mail.ru
28.	г. Нефтекамск	ИП Закиров Р.С.	ул. Промышленная, д. 6	тел.: 8 (965) 665-42-59 e-mail: klafy@mail.ru
29.	г. Новосибирск	ООО «Бин Сервис»	Мочищенское шоссе, д. 1/1	тел.: (383) 399-12-91 e-mail: servis@benzoinstrument.ru
30.	г. Новосибирск	ИП Чалков С.А.	ул. Почтовый лог, д. 1	тел.: (383) 256-10-87 e-mail: pilansk_service@mail.ru
31.	г. Набережные Челны Татарстан	ИП Романова Г.Ф.	КУП «Закамье», склад 11	тел. 8-987-400-44-75 e-mail: info@instrumentgrad.ru
32.	г. Набережные Челны	ИП Фасхутдинова Э.М.	Мензелинский тракт, д. 35А, пом.1000	тел.: 8 (8552) 202-715 e-mail: tbn-7@mail.ru
33.	г. Нижневартовск ХМАО	ИП Ганин В.А.	ул. Северная, д. 39, стр.15	тел.: 8 (3466) 57-99-33 e-mail: 220service@mail.ru
34.	г. Новокузнецк	ИП Захарова Т.Н.	ул. Вокзальная, д. 24, 2 этаж	тел.: 8 (3843) 72-35-54 e-mail: instrroy-service@mail.ru
35.	г. Омск	ТК «Сибирская база»	ул. Семиреченская, д. 93	тел.: 8-913-159-81-98 e-mail: abdrashidovsh@sibbaza.ru
36.	г. Омск	ИП Шемшелев К.В.	ул. 20 лет РККА 183/1	тел.: (965) 875-33-33 e-mail: servis.mashinstor@bk.ru
37.	г. Омск	ООО «Созвездие Техно»	ул. 2-я Солнечная, д. 31а	тел.: 8(3812) 34-07-99 e-mail: st55ad@list.ru
38.	г. Омск	ИП Рыжих Е. А. СЦ «ABSOLUT55»	ул. С. Сейфуллина, д. 40	тел.: +7 (3812) 50-20-60 тел.: +7 (904) 588-99-94 e-mail: s-absolut55@yandex.ru
39.	п. Октябрьский Московская область	ИП Карковский В. В.	ул. Заводская, строение 7, пом. 2	тел.: 8 916 718 59 21 e-mail: orud73@mail.ru
40.	г. Оренбург	ООО «Мотосад»	пр. Гагарина, д. 10	тел.: 8 (3532) 339945 тел.: 8 (3532) 332066 e-mail: novator_ai@mail.ru
41.	г. Оренбург	ООО «МастерДел» ИП Гамов Д.А.	ул. 16 Линия, 2а	тел.: (3532) 45-80-55 e-mail: mdorb-service@gmail.com
42.	г. Петрозаводск	ИП Богданов А. О. (АЦЦ "АвтоКлюч")	ул. Заводская, д. 4, пом. 5	тел.: (8142) 59-58-97 e-mail: kargin@autokluch.com
43.	г. Пенза	ИП Проничкин Г. В. ОРЭХТ	ул. Перспективная, д. 3	тел: (8412) 45-40-12 e-mail: garmast1@oreht.ru
44.	г. Прокопьевск Кемеровская область	ООО «Сервис»	ул. Ноградская, д. 28а	тел.: (3846) 69-55-77 e-mail: 695577@mail.ru
45.	г. Пугачев Саратовская область	ИП Мищенко Г. П.	ул. Пушкинская, д. 232/3	тел.: +7 (84574) 2-78-20 e-mail: bazasol@mail.ru
46.	г. Саранск	ООО «ПРОГРЕСС-М» Сервисная служба «СпецМастер»	ул. Рабочая, д. 103	тел.: (8342) 24-77-47 e-mail: servism@mail.ru
47.	г. Саратов	ТСЦ «Эксперт» ИП Кочетов А. Б.	ул. Большая Садовая, д. 248/1	тел.: 8-965-883-91-00 e-mail: 339480@mail.ru
48.	Самарская область, Кошкинский р-н, с. Кошки	ИП Меркулов А.В	ул. Лесная, д. 6А	тел.: 8-927-706-00-26 e-mail: merkulovv-samara@mail.ru
49.	г. Сызрань Самарская область	ООО «ПАРК ТЕХНИКИ»	ул. Интернациональная, д. 96	тел.: 8 (8464) 91-63-59 e-mail: gorshenin909@yandex.ru
50.	г. Сыктывкар	ООО НПП «Леспромсервис»	ул. Первомайская, д. 114	тел.: (8212) 28-84-80 e-mail: info@ps.komi.ru
51.	г. Серов	СЦ «ИНТЕС»	ул. Победы, 42, оф.18	тел.: 8 (34385) 7-12-72 e-mail: info@intes-service.ru
52.	г. Чебоксары Чувашская Республика	ИП Шачков Ю.И.	ул. Гражданская, 47	тел.: (8352) 55-66-02 e-mail: kep-markoni@rambler.ru

53.	г. Чебоксары Чувашская Республика	Сервисный центр «Силовая техника»	Складской проезд, д. 8	тел.: (8352) 38-52-06 e-mail: servis_st121@mail.ru
54.	г. Череповец Вологодская область	ИП Исупов А.А.	ул. Вологодская, д. 50А	тел.: 8 (8202) 202-102 тел.: 8 (3513) 44-87-94 e-mail: benzopil-service@list.ru
55.	г. Чернушка Пермский край	ИП Шамсутдинов К.Я.	ул. Красноармейская, д. 111	тел.: 8 (982) 234-777-9 e-mail: kamil.shamsutdin@mail.ru
56.	г. Чебаркуль Челябинская область	ИП Гулий В.Б.	ул. Крупской д.6	тел.: 8-922-709-30-81 e-mail: vikost.servis74@mail.ru
57.	г. Тамбов	ИП Поликашина Л.И.	ул. Бастионная, д. 8Т	тел.: 8 (4752) 42-999-4 e-mail: tambov.servis@mail.ru
58.	г. Тайшет Иркутская область	ООО «СервисПрофТехника»	ул. Кирова, д. 27	тел.: 8 (39563) 2-39-90 e-mail: mustangs1@yandex.ru
59.	г. Темрюк Краснодарский край	СЦ «Мастер» ИП Перхун А.В.	ул. Ленина, д. 171	тел.: 8-918-669-71-41 e-mail: 111@23-m.ru
60.	г. Тобольск Томенская область	ИП Пальянов И.В. магазин «МОТОМИР»	ул. Защитинская, д. 21	тел.: 8-919-92-60-044 e-mail: m100011deta@yandex.ru
61.	г. Тула	СЦ «Партнер»	Новомосковское шоссе, д. 58	тел.: 8 (963) 933-39-41 8 (903) 659-89-29, 8-906-594-81-45 e-mail: sc.tula@partner48.ru
62.	г. Тюмень	ООО ТСК «ЭнергоТехСервис»	ул. Республики, д. 143 корпус 4, оф. 47	тел: 8-3452-60-60-80 Станислав e-mail: 72kipor@mail.ru
63.	г. Тюмень	ИП Пихтовников И.Г. СЦ «ТАКТИК»	ул. Республики д. 205, строение 3	тел.: 8 (3452) 38-77-72 e-mail: taktik72@yandex.ru
64.	с. Исетское Томенская область	ИП Качалков В.В.	ул. Щадринская, д. 17	тел.: 8-919-939-65-13 e-mail: kachalkov_73@mail.ru
65.	с. Исетское Томенская область	ИП Комаревцев Ю.В.	ул. 50 лет ВЛКСМ, д. 80	тел.: 8 (34537) 2-18-47 e-mail: ingtehnolog@mail.ru
66.	г. Ульяновск	СЦ «Дровосек»	ул. Минаева, д. 12	тел.: (8422) 32-21-28, 30-18-00 e-mail: mag-11@drovosek-profi.ru
67.	г. Уфа Башкортостан	Сервисный центр ИП Чигинцев М.П.	ул. Революционная, д. 78, корп.1, бокс 29	тел.: 8-986-975-02-30, тел.: 8-917-347-33-15 Михаил e-mail: michej_008@mail.ru
68.	г. Уфа	ИП Умов И.Ю.	ул. Транспортная 40/1	Тел.: (347) 238-96-75 e-mail: igor-umov@yandex.ru
69.	г. Усолье-Сибирское Иркутская область	ИП Подскребышев А.И. ТЦ "Ярмарка строительных материалов", пав. 51	ул. Стопани, 20	тел.: (39543) 58340 e-mail: centrkoburey@mail.ru
70.	г. Учалы Башкортостан	ИП Ханнанов Г. Г.	ул. Ахметгалина, 9	тел.: 8 (34791) 614-12 e-mail: khannanovsov24@mail.ru
71.	п. Сингапай ХМАО-Югра	ИП Тремасов В.М.	ул. Сургутская, д. 16/1	тел.: 8-982-55-04-200 e-mail: tremasovv@bk.ru
72.	г. Челябинск	ООО ТД «Инструмент-Сервис»	ул. Стартовая, д. 34, корпус 1, помещение 1	тел.: 8 (351)734-76-19 e-mail Alena@sturm74.ru
73.	г. Черняховск Калининградская область	ИП Токарев В.В.	ул. Победы, д. 8а	тел.: 8 (906) 233-33-95 e-mail: v.tokarev39@yandex.ru
74.	г. Чита Забайкальский край	ИП Лоншакова Е.Н.	ул. Чайковского 30, пом. 68 (цокольный этаж)	тел.: 8 (914) 480-89-27 e-mail: serzh.voyulyan@mail.ru
75.	Курганская область г. Шадринск	ИП Марамыгин Е.В.	ул. Октябрьская, 106	тел.: +7 (35253) 6-89-25 e-mail: gradka@yandex.ru



*Актуальные сервисные центры можно
посмотреть отсканировав QR-код

Гарантийный талон

**Уважаемый покупатель! Благодарим Вас за покупку.
Пожалуйста, ознакомьтесь с условиями гарантийного
обслуживания и распишитесь в талоне.**

Гарантийный срок эксплуатации оборудования составляет 12 месяцев со дня продажи через розничную сеть.

Наименование оборудования _____

Заводской номер изделия _____

Дата продажи " ____ " _____ 20 ____ г.

Подпись продавца и
печать торгующей / _____ / М.П.
организации

ВНИМАНИЕ!
**Гарантийный и отрывные талоны являются
обязательными для заполнения.
Гарантийный талон без указания наименования
оборудования, даты продажи, подписи продавца и
печати торгующей организации
НЕДЕЙСТВИТЕЛЕН!**

В случае обнаружения неисправности оборудования, по вине фирмы-изготовителя в период гарантийного срока и после его истечения, необходимо обратиться в специализированный сервисный центр. Адреса сервисных центров смотрите в руководстве по эксплуатации, либо на нашем сайте.

Гарантия предусматривает ремонт оборудования или замену дефектных деталей.

**Гарантия не предусматривает возмещения
материального ущерба и травм, связанных с
эксплуатацией нашего оборудования.**

**Доставка к месту гарантийного обслуживания осуществляется за
счет покупателя.**

Отрывной талон № 3

Оборудование _____

Номер изделия _____

Дата продажи _____

Печать торгующей
организации
М.П.

Отрывной талон № 2

Оборудование _____

Номер изделия _____

Дата продажи _____

Печать торгующей
организации
М.П.

Отрывной талон № 1

Оборудование _____

Номер изделия _____

Дата продажи _____

Печать торгующей
организации
М.П.

<p>Ф.И.О. мастера _____</p> <p>Печать ремонтной Организации _____</p> <p>м.п. _____</p>	<p>Условия гарантии</p> <p>Гарантийные обязательства не распространяются в следующих случаях:</p> <ul style="list-style-type: none"> - при отсутствии или неправильно заполненном гарантийном талоне; - при нарушении пломбы, наличии следов вскрытия, попытки вскрытия (например, сорваны шлицы винтов, следы на корпусе, неправильная сборка), при проведении предварительного ремонта самим пользователем, внесении изменений в конструкцию, а также при использовании принадлежностей, не предусмотренных изготовителем; - при обнаружении следов термических, либо химических воздействий, небрежного технического обслуживания и эксплуатации, попадания посторонних предметов в узлы оборудования (а так же веществ, жидкостей, насекомых) или их загрязнения, а так же в случаях эксплуатации изделия с нарушениями указаний руководства по эксплуатации и дополнений продавца к руководству по эксплуатации; - при неисправностях, вызванных транспортными повреждениями, небрежным обращением или плохим уходом, неправильным использованием (включая перегрев двигателя); - при внешних механических повреждениях, вызванных эксплуатацией; - при использовании изделия не по назначению; - при повреждениях, вызванных использованием нестандартных расходных материалов и запасных частей; - изделие не подлежит гарантийному ремонту в случае неисправности, выявленной вследствие чистого износа или выработки ресурса детали или изделия в целом; - при неисправностях, возникших в результате несообщения о первоначальной неисправности или несвоевременного извещения о выявленных неисправностях Товара в период эксплуатации (согласно статье 483 ГК РФ); - в случае использования Товара, предназначенного для бытовых целей, в производственных или коммерческих условиях, Производитель определяет срок гарантии на Товар 3 (три) месяца с момента покупки (использование для бытовых целей подразумевает использование Товара для бытовых нужд не более 20 (двадцати) часов в месяц). - прочих причин, находящихся вне контроля продавца и изготовителя.
<p>Ф.И.О. мастера _____</p> <p>Печать ремонтной Организации _____</p> <p>м.п. _____</p>	<p>Наименование организации _____</p> <p>выполняющей ремонт _____</p> <p>Покупатель ознакомлен.</p> <p><u>Подпись покупателя</u> _____ / _____</p>
<p>Ф.И.О. мастера _____</p> <p>Печать ремонтной Организации _____</p> <p>м.п. _____</p>	<p>Наименование организации _____</p> <p>выполняющей ремонт _____</p>

Правообладатель торговой марки «ЕСО» ООО «Уралбензотех»

По вопросам приобретения и сервисного обслуживания
обращайтесь:

Отдел продаж:

Тел.: +7 (342) 201-99-55,

+7 (342) 214-00-77

partner@ubt-prm.ru

Сервисный центр:

Тел: 8-902-809-59-54

service@ubt-prm.ru

Изготовитель: YONGKANG ZHONGLE TECHNOLOGY CO., LTD
Room 2-202, Building 1, rainbow Community, Xicheng Street,
Yongkang, Zhejiang Province, China

Представленная документация содержит минимально необходимые сведения для применения изделия. Предприятие-изготовитель вправе вносить в конструкцию усовершенствования, не изменяющие правила и условия эксплуатации, без отражения их в эксплуатационной документации. Все замечания и вопросы по поводу информации, приведенной в документации, направлять по адресу электронной почты: service@ubt-prm.ru.

ООО «УРАЛБЕНЗОТЕХ»



614500, Россия, Пермский край,
Пермский район, д. Хмели,
шоссе Космонавтов, д. 320



uralbenzotech.ru



Адрес для рекламаций:
service@ubt-prm.ru.



8 800 775 98 56

